



2024

catálogo
DE PRODUCTOS



O MELHOR ESCALADOR É AQUELE QUE MAIS SE DIVERTE.

Alex Lowie



NÓS SOMOS **ESPECIALISTAS** EM ESCALADA.

NA FÁBRICA DE FORMAS, COMBINAMOS A EXPERTISE DA ARQUITETURA E DO DESIGN COM MAIS DE **30 ANOS DE EXPERIÊNCIA** NO ESPORTE PARA TRANSFORMAR ESPAÇOS RESIDENCIAIS, COMERCIAIS, CORPORATIVOS E INSTITUCIONAIS EM ÁREAS INTERATIVAS E ATRATIVAS PARA A PRÁTICA DA ESCALADA MODERNA DE MANEIRA SEGURA E ADEQUADA.

Fundada em 2019 por três amigos apaixonados por escalada, após experiências inspiradoras na Europa, Estados Unidos e Austrália, nossa missão é modernizar o mercado nacional de escalada esportiva e explorar novos horizontes, utilizando a escalada como uma ferramenta de inovação em diversos mercados.

Em nossa trajetória, destacamo-nos por desenvolver projetos de escalada inovadores na América Latina. Nossos trabalhos incluem desde projetos recreativos e desportivos até colaborações em iniciativas olímpicas com a Associação Brasileira de Escalada Esportiva.

Além disso, trazemos para o Brasil modelos e métodos de construções comerciais desportivas antes encontrados apenas no exterior, e contribuímos com projetos recreativos para áreas de lazer de grandes empreendimentos.

Na Fábrica de Formas, somos movidos pela paixão pela escalada e pelo compromisso com a excelência em cada projeto que desenvolvemos, sempre colocando as necessidades e desejos dos escaladores no coração de nossas criações.

VISÃO

Ser reconhecida como a principal promotora do acesso à escalada indoor no Brasil, inspirando a paixão pelo esporte e estabelecendo um padrão de excelência em todas as regiões do Brasil.

MISSÃO

Viabilizar experiências transformadoras por meio da escalada, oferecendo produtos, projetos e serviços de alta qualidade que não apenas elevam o padrão esportivo, mas também redefinem a recreação, lazer e esporte de aventura no Brasil.

VALORES

- › Design Centrado no Usuário
- › Segurança
- › Qualidade
- › Inovação
- › ESG (Ambiental, Social e Governamental)

CLIENTES PELO BRASIL

MANAUS (AM)	LONDRINA (PR)
CAMPO GRANDE (MS)	PONTA GROSSA (PR)
CUIABÁ (MT)	FLORIANÓPOLIS (SC)
BRASÍLIA (DF)	JOINVILLE (SC)
SANTANA DO RIACHO (MG)	GAROPABA (SC)
BELO HORIZONTE (MG)	PORTO ALEGRE (RS)
SÃO PAULO (SP)	SANTA MARIA (RS)
CAMPINAS (SP)	RECIFE (PE)
BRAGANÇA PAULISTA (SP)	SALVADOR (BA)
VOLTA REDONDA (RJ)	VITÓRIA (ES)
CURITIBA (PR)	

NÓS ESTAMOS EM
CURITIBA/PR

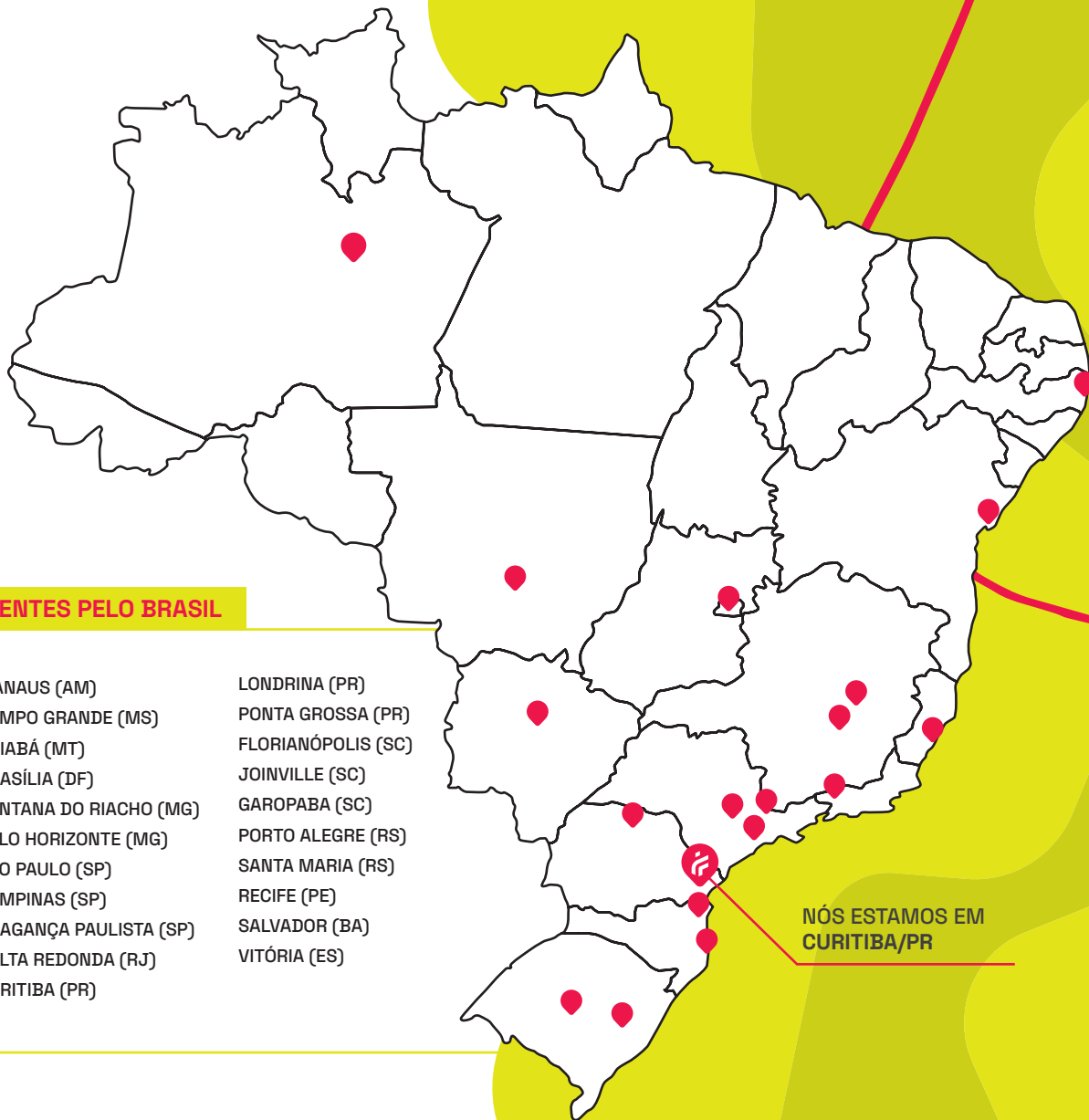

NOSSA EXPERTISE EM ESCALADA

MATHEUS ORTH

Engenheiro de Software e escalador desde 2008.

ANDRÉ BRAGA (DECO)

Atleta, route setter e palestrante com experiência no esporte desde 2006.

GUILHERME ARJONA

Apaixonado por arquitetura, design e belas artes. Iniciou na escalada em 2012.



“ NA FÁBRICA DE
FORMAS, A ESCALADA
ESTÁ NO NOSSO DNA. ”



inovação e design

PARA VOCÊ

Investimos em inovação para oferecer o melhor. Testamos e aprimoramos constantemente materiais e acabamentos, com nossa equipe multidisciplinar garantindo produtos atraentes e funcionais para uma experiência única.

PROJETOS sociais

Acreditamos no poder transformador da escalada. Por isso, nos envolvemos em projetos sociais que visam popularizar e difundir o esporte como agente de transformação cultural e socioambiental.

FOCO EM sustentabilidade

Nosso compromisso ambiental inclui a redução do uso de plásticos, pesquisa em materiais orgânicos e processos produtivos que minimizam o impacto ambiental.



serviços

DA FÁBRICA DE FORMAS

Na Fábrica de Formas, oferecemos uma ampla gama de serviços para transformar sua visão em realidade, em todas as etapas da sua parede de escalada, desde o conceito inicial até a conclusão e além. Simplificamos o processo, garantindo uma jornada tranquila para cada cliente.

BENEFÍCIOS

Consultoria Especializada e Design Personalizado

Nossa equipe experiente colabora com você para projetar seu espaço de acordo com suas necessidades específicas e seu orçamento, sempre com um toque especializado.

Soluções Integradas e Gestão Completa

Cuidamos de todos os aspectos do seu projeto, desde o planejamento inicial até a instalação e suporte pós-venda, garantindo uma solução completa e integrada.

Excelência em Qualidade e Segurança

Nossos produtos são construídos com os mais altos padrões de qualidade para um desempenho excepcional e total conformidade com as normas de segurança.

Suporte Personalizado ao Cliente

Oferecemos suporte contínuo durante todo o processo, garantindo sua total satisfação e tranquilidade.

O QUE PODEMOS FAZER POR VOCÊ

Arquitetura e Design

Desenvolvimento do projeto de design da parede de escalada.

Engenharia

Análises estruturais para garantir segurança e solidez.

Produção

Fabricação precisa das peças modulares.

Instalação

Montagem correta e segura das paredes de escalada.

Manutenção e Inspeção

Garantia de funcionamento seguro ao longo do tempo.

Route Setting

Criação de rotas seguras, desafiadoras e envolventes.

Consultoria de Negócios Comerciais

Ajustes estratégicos para maximizar o retorno sobre o investimento (ROI).

Ativações de Marca

Integração de estratégias de marketing com a experiência de escalada.

Vistoria e Acompanhamento Técnico

Inspeção detalhada e acompanhamento técnico durante e após a instalação.



SOMOS UMA EQUIPE MULTIDISCIPLINAR COMPROMETIDA
EM DEMOCRATIZAR A ESCALADA NO BRASIL



BAIXE NOSSOS
BLOCOS 3D!



 3D Warehouse

índice

ÍNDICE



FÁBRICA DE FORMAS

LINHA wall

Introdução	10
Painéis Quadrados	12
Painéis Retangulares	16
Painéis Hexagonais	20
Painéis Triangulares	24

LINHA YuPi

Introdução	28
Baby Climb	30
Baby Boulder	32
Baby Board	34
Barra Reta	36
Barra Curva	38

LINHA HIGH

Em breve!

LINHA saife

Em breve!

LINHA Wall

FÁBRICA
DE FORMAS

Buscando um projeto personalizado que transforme seu espaço em algo único? Na Fábrica de Formas, criamos paredes de escalada personalizadas, adaptadas às suas necessidades específicas. Desde formas e cores até elementos inovadores, cada detalhe é cuidadosamente pensado para proporcionar uma experiência verdadeiramente singular!

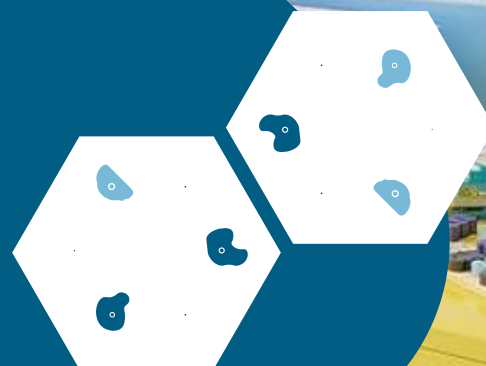
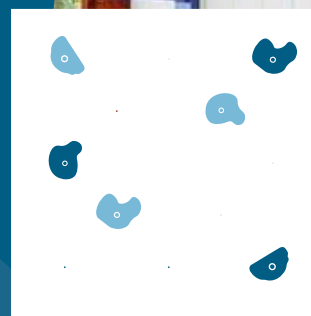
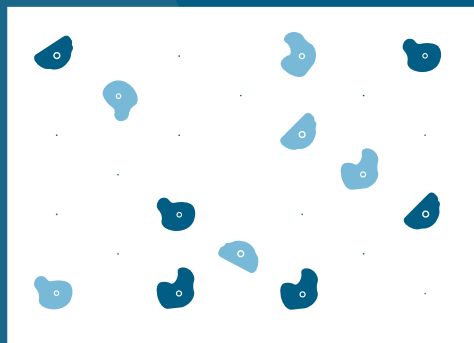

O QUE SÃO PAREDES DE ESCALADA MODULARES?

As paredes de escalada modulares foram desenvolvidas pensando na adaptabilidade a cada ocasião, visando atender desde paredes bem estreitas em ambiente interno até paredes maiores e áreas externas. Veja mais detalhes sobre como cada painel pode se encaixar à sua necessidade!

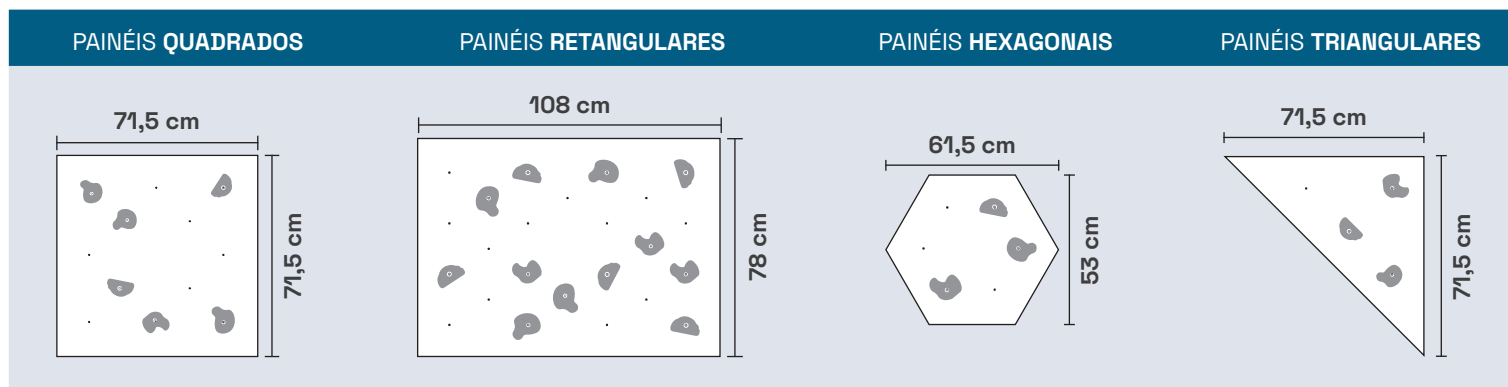

	PAINÉIS QUADRADOS	PAINÉIS RETANGULARES	PAINÉIS HEXAGONAIS	PAINÉIS TRIANGULARES
Custo	\$\$\$	\$\$\$\$	\$\$	\$
Área	0,51 m ²	0,84 m ²	0,25 m ²	0,25 m ²
Carga Máxima *	900 kg	1100 kg	400 kg	600 kg
Carga Mínima **	180 kg	220 kg	80 kg	120 kg
Composições Artísticas	Versátil	Pouco versátil	Bem versátil	O mais versátil
Instalação	Fácil	Menos fácil	O mais fácil	Bem fácil
Canvas para Ativação de Marca	Ótimo	Ideal	Limitado	Limitado
Uso Indicado	Todos	Todos	Infantil a Infante Juvenil	Infantil a Infante Juvenil
Quantidade Máxima de Apoios	12	24	6	4
Quantidade Mínima de Apoios	6	12	3	2
Projetos de Maior Escala	Ótimo	Ideal	Bom custo/benefício	Ótimo***
Comunicação Estética	Tradicional	Tradicional	Moderno	Moderno e Despojado

* Carga máxima suportada por uma unidade de painel modular instalado na situação mais ideal de instalação, que é uma parede de concreto armado

** Carga mínima suportada por uma unidade de painel modular instalado na situação menos ideal de instalação, que é uma parede de tijolos ocós de alvenaria comum

*** Quando em conjunto com painéis quadrados

PAINÉIS QUADRADOS

O painel quadrado é perfeito para o aproveitamento de paredes estreitas! Dê vida e personalidade ao seu espaço, com diferentes combinações de cores e posição dos painéis, agarras e apoios. O formato quadrado combina com qualquer ambiente, podendo ser utilizado com mais destaque na decoração através de cores mais vibrantes ou de forma mais discreta com cores pastéis e neutras.

-  Personalização de cores que se adequam ao seu ambiente;
-  Auxilia no **desenvolvimento físico e cognitivo** das crianças;
-  Afasta as crianças das telas, promovendo a **socialização** e a **interatividade**.
-  Design inovador e **seguro** para a diversão de toda a família;
-  **Segurança** conforme NBR ABNT 16071;
-  Acabamento garantido por corte automatizado e especializado.

Projeto: Luciana Ribeiro (@lucianaribeiro.arq)



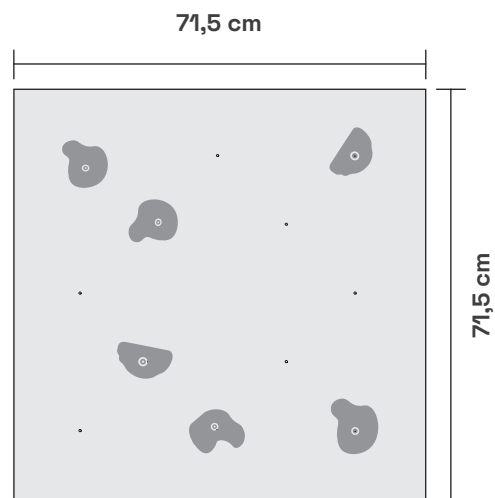

CARACTERÍSTICAS

Os painéis quadrados permitem diversas composições, que se adaptam ao espaço disponível. É possível instalar os painéis com um pouco de distância si, sendo possível cobrir áreas maiores com o mesmo número de peças. Cada painel possui 12 furos, o que possibilita trocar facilmente a posição das agarras e permite inúmeras combinações e novos desafios de tempos em tempos.

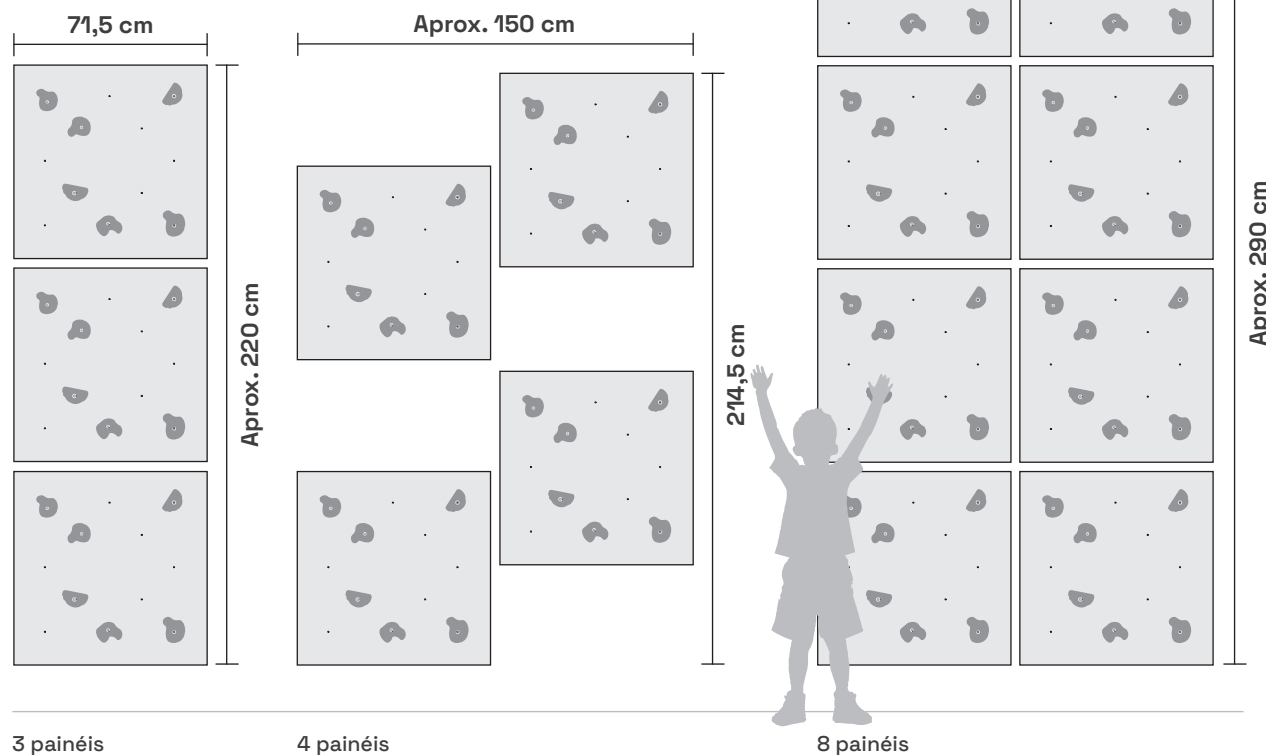

ESPECIFICAÇÕES

- FAIXA ETÁRIA (anos) 3+
- CAPACIDADE (kg) 180
- ALTURA DE QUEDA (cm) Variável
- DIMENSÕES C x L (cm) 71,5 x 71,5
- MATERIAIS Compensado Naval Certificado 15mm, Resina PE com fragmentos PET
- REVESTIMENTO Verniz Marítimo (amadeirados para área interna) / Tinta Laca (coloridos para área interna) / Tinta PU (coloridos para área externa)
- TIPO DE INSTALAÇÃO Parafuso e bucha em parede de alvenaria
- DISPOSITIVOS DE MONTAGEM (INCLUSOS) 6 agarras, 6 parafusos sextavados de inox, 6 arruelas, 12 porcas-agarras, 9 parafusos 8 mm com bucha (a cada módulo)
- AMBIENTE Interno e Externo

RECOMENDAÇÕES DE SEGURANÇA

- O produto não deve ser utilizado por crianças sem a supervisão de um adulto.
- Não recomendamos alturas maiores de 3 metros por questões de segurança em eventuais quedas.
- Recomendamos o uso dos nossos colchões modulares para amenizar as quedas. [Clique aqui e conheça!](#)



FICOU COM ALGUMA DÚVIDA? PRECISA DE UM PROJETO PERSONALIZADO? ENTRE EM CONTATO!

PAINÉIS QUADRADOS

CORES DE FUNDO

A equipe de Design e Arquitetura da Fábrica de Formas possui uma paleta de cores que combinam com a maioria dos ambientes e contemplam os principais tons do círculo cromático, além de cores pastéis, tons de cinza e o revestimento amadeirado. Caso queira um projeto com cores personalizadas, entre em contato com a nossa equipe e conheça todas as possibilidades.



AMADEIRADO*
Somente áreas internas



LUA CHEIA

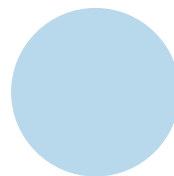

CÉU

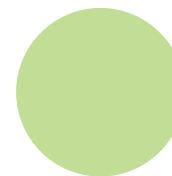

PISTACHE

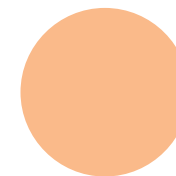

PAPAYA

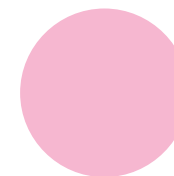

ALGODÃO DOCE

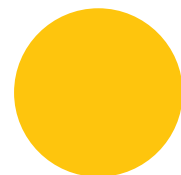

MARACUJÁ

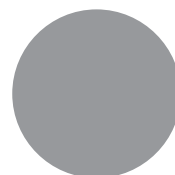

NEBLINA

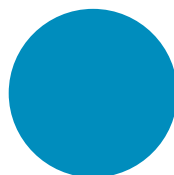

OCEANO



LIMÃO

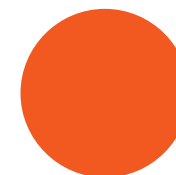

MIMOSA

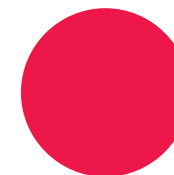

FÁBRICA DE FORMAS

COLEÇÃO MONTANHAS

A coleção Montanhas é pra você que deseja dar um toque a mais de cores e formas na sua paredinha! As paredes de escalada modulares da Coleção Montanhas são comercializadas em conjuntos de 3, 6 e 9 módulos, que permitem composições em diferentes contextos e espaços disponíveis.

Sugestões de Composição:

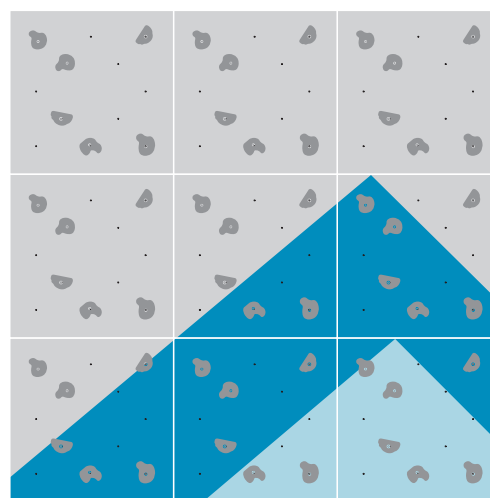

9 painéis

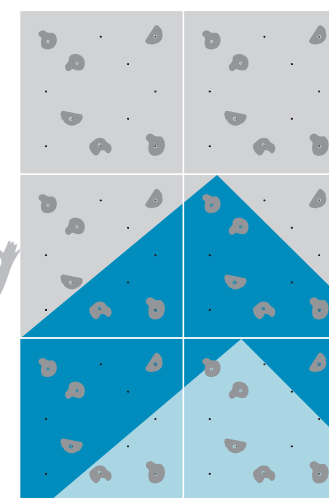

6 painéis

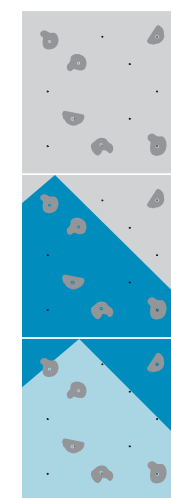

3 painéis

CORES DAS AGARRAS



BRANCO



CINZA



AZUL CANDY



AZUL



VERDE



AMARELO



LARANJA

INSPIRAÇÃO



Projeto: Fábrica de Formas (@fabricadeformas)



Instalação em condomínio residencial em Campo Largo/PR.

PAINÉIS RETANGULARES

Sendo o maior dos painéis de escalada modulares, o formato retangular é indicado para paredes maiores; uma vez que é possível cobrir áreas grandes com um número menor de painéis. É possível instalar na vertical, na horizontal ou uma combinação de ambos, criando assim composições únicas e que se adaptam a cada ambiente. Dê vida e personalidade ao seu espaço, com diferentes combinações de formas e cores!



Personalização de cores que se adequam ao seu ambiente;



Auxilia no **desenvolvimento físico e cognitivo** das crianças;



Afasta as crianças das telas, promovendo a **socialização** e a **interatividade**.



Design inovador e seguro para a diversão de toda a família;



Segurança conforme NBR ABNT 16071;



Acabamento garantido por corte automatizado e especializado.



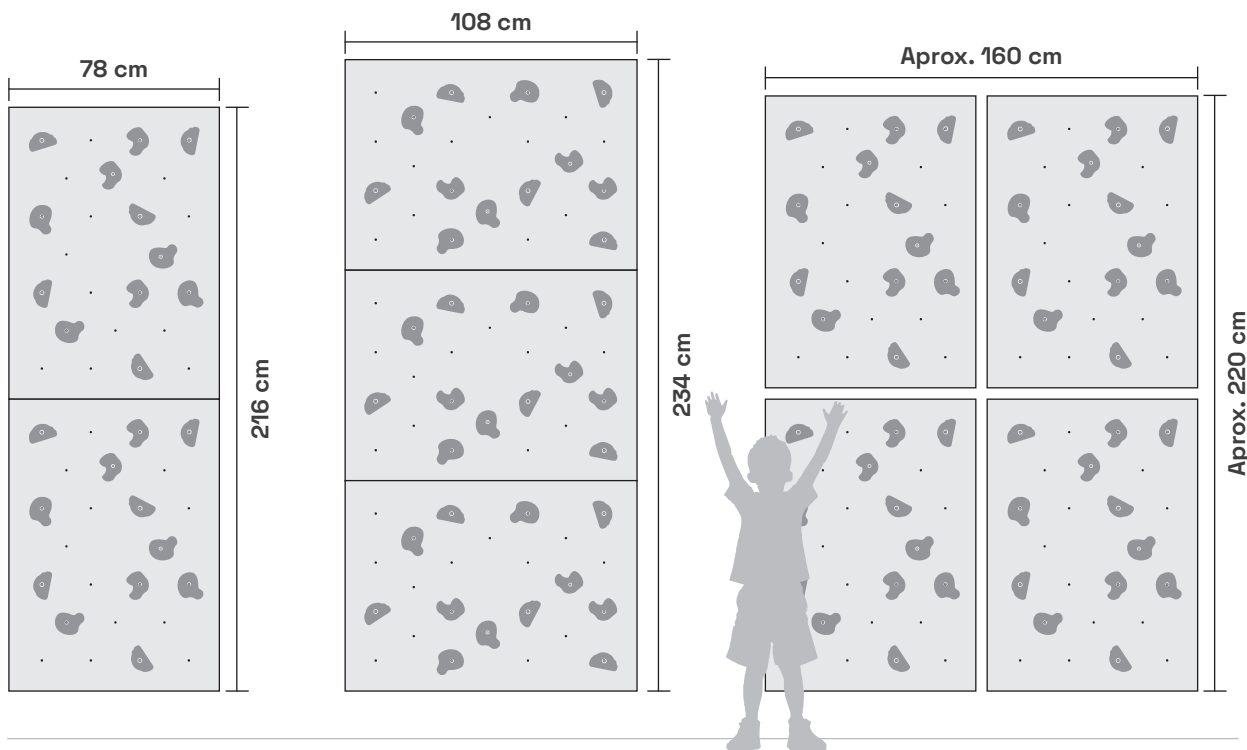
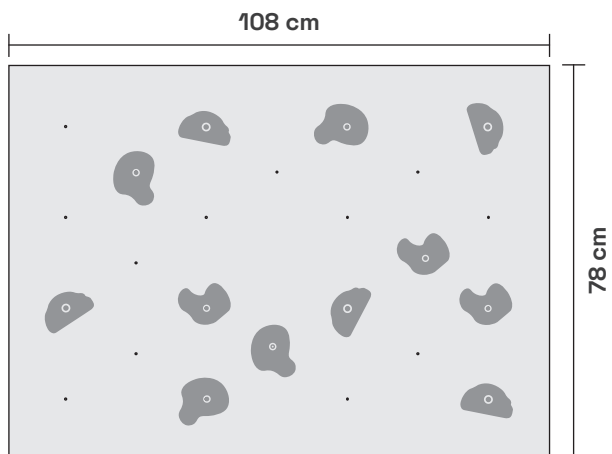

2 painéis na vertical

3 painéis na horizontal

4 painéis na vertical

CARACTERÍSTICAS

Os painéis retangulares permitem diversas composições, que se adaptam ao espaço disponível. Podem ser instalados na vertical ou na horizontal. É possível instalar os painéis com um pouco de distância si, sendo possível cobrir áreas maiores com o mesmo número de peças. Cada painel possui 24 furos, o que possibilita trocar facilmente a posição das agarras e permite inúmeras combinações e novos desafios de tempos em tempos.

ESPECIFICAÇÕES

- FAIXA ETÁRIA (anos) 3+
- CAPACIDADE (kg) 180
- ALTURA DE QUEDA (cm) Variável
- DIMENSÕES C x L (cm) 108 x 78
- MATERIAIS Compensado Naval Certificado 15mm, Resina PE com fragmentos PET
- REVESTIMENTO Verniz Marítimo (amadeirados para área interna) / Tinta Laca (coloridos para área interna) / Tinta PU (coloridos para área externa)
- TIPO DE INSTALAÇÃO Parafuso e bucha em parede de alvenaria
- DISPOSITIVOS DE MONTAGEM (INCLUSOS) 12 agarras, 12 parafusos sextavados de inox, 12 arruelas, 12 porcas-agarras, 10 parafusos 8 mm com bucha (a cada módulo)
- AMBIENTE Interno e Externo

RECOMENDAÇÕES DE SEGURANÇA

- O produto não deve ser utilizado por crianças sem a supervisão de um adulto.
- Não recomendamos alturas maiores de 3 metros por questões de segurança em eventuais quedas.
- Recomendamos o uso dos nossos colchões modulares para amenizar as quedas. [Clique aqui e conheça!](#)



FICOU COM ALGUMA DÚVIDA? PRECISA DE UM PROJETO PERSONALIZADO? ENTRE EM CONTATO!

PAINÉIS RETANGULARES

CORES DE FUNDO

A equipe de Design e Arquitetura da Fábrica de Formas possui uma paleta de cores que combinam com a maioria dos ambientes e contemplam os principais tons do círculo cromático, além de cores pastéis, tons de cinza e o revestimento amadeirado.

Caso queira um projeto com cores personalizadas, entre em contato com a nossa equipe e conheça todas as possibilidades.



AMADEIRADO*
Somente áreas internas



LUA CHEIA

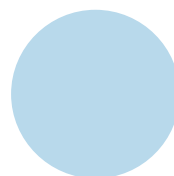

CÉU

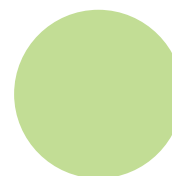

PISTACHE

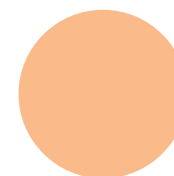

PAPAYA

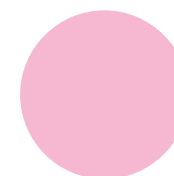

ALGODÃO DOCE

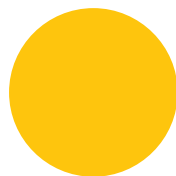

MARACUJÁ

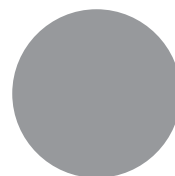

NEBLINA

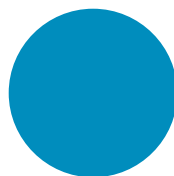

OCEANO



LIMÃO

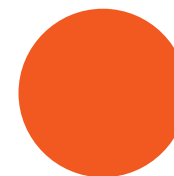

MIMOSA

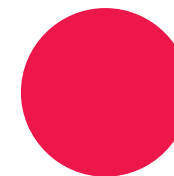

**FÁBRICA
DE FORMAS**

CORES DAS AGARRAS



BRANCO



CINZA



AZUL CANDY



AZUL



VERDE



AMARELO



LARANJA



INSPIRAÇÃO

Projeto:

Arq. Viviane Fraga (@vivianefraga.arq)

PAINÉIS HEXAGONAIS

Os painéis hexagonais são os mais versáteis de toda a Linha Wall. Com eles, é possível criar composições mais lúdicas e divertidas, além de se adaptarem bem à espaços grandes e pequenos. Por ser um formato menor, permite uma quantidade maior de painéis no espaço e uma variação maior de cores e formas. Dê vida e personalidade ao seu espaço, com diferentes combinações de formas e cores!



Personalização de cores que se adequam ao seu ambiente;



Auxilia no **desenvolvimento físico e cognitivo** das crianças;



Afasta as crianças das telas, promovendo a **socialização** e a **interatividade**.



Design inovador e seguro para a diversão de toda a família;



Segurança conforme NBR ABNT 16071;



Acabamento garantido por corte automatizado e especializado.



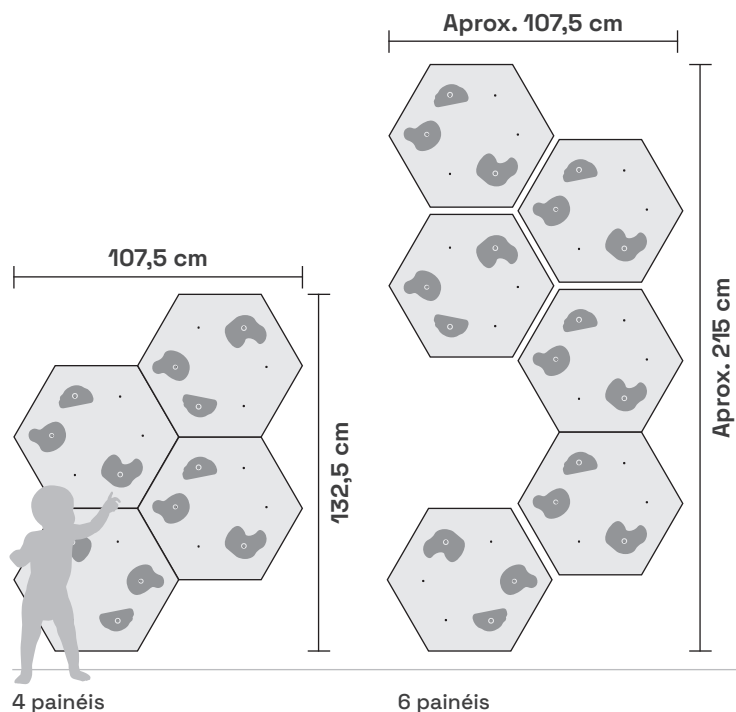
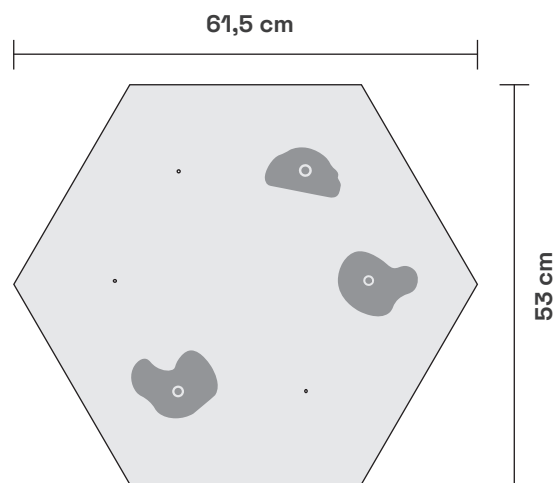

4 painéis

6 painéis

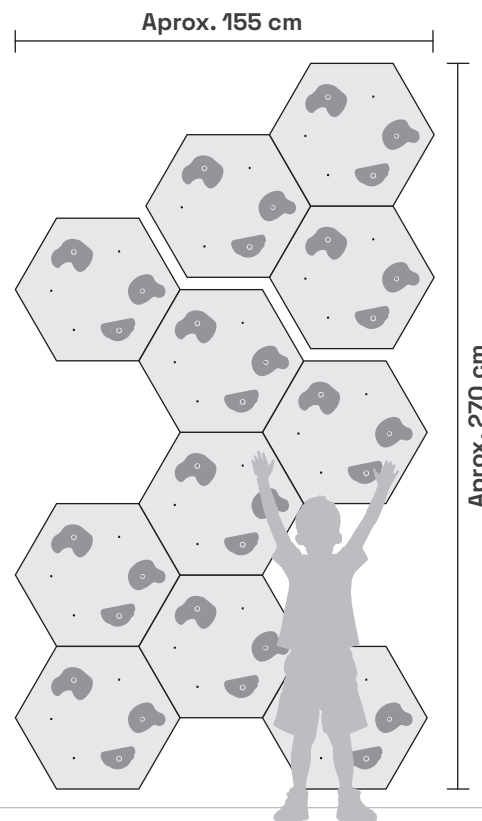

11 painéis

CARACTERÍSTICAS

Os painéis hexagonais permitem diversas composições, que se adaptam ao espaço disponível. É possível instalar os painéis com um pouco de distância si, sendo possível cobrir áreas maiores com o mesmo número de peças. Cada painel possui 6 furos, o que possibilita trocar facilmente a posição das agarras e permite inúmeras combinações e novos desafios de tempos em tempos.

ESPECIFICAÇÕES

- FAIXA ETÁRIA (anos) 3+
- CAPACIDADE (kg) 180
- ALTURA DE QUEDA (cm) Variável
- DIMENSÕES C x L (cm) 61,5 x 53
- MATERIAIS Compensado Naval Certificado 15mm, Resina PE com fragmentos PET
- REVESTIMENTO Verniz Marítimo (amadeirados para área interna) / Tinta Laca (coloridos para área interna) / Tinta PU (coloridos para área externa)
- TIPO DE INSTALAÇÃO Parafuso e bucha em parede de alvenaria
- DISPOSITIVOS DE MONTAGEM (INCLUSOS) 3 agarras, 3 parafusos sextavados de inox, 3 arruelas, 3 porcas-agarras, 4 parafusos 8 mm com bucha (a cada módulo)
- AMBIENTE Interno e Externo

RECOMENDAÇÕES DE SEGURANÇA

- O produto não deve ser utilizado por crianças sem a supervisão de um adulto.
- Não recomendamos alturas maiores de 3 metros por questões de segurança em eventuais quedas.
- Recomendamos o uso dos nossos colchões modulares para amenizar as quedas. [Clique aqui e conheça!](#)



FICOU COM ALGUMA DÚVIDA? PRECISA DE UM PROJETO PERSONALIZADO? ENTRE EM CONTATO!

PAINÉIS HEXAGONAIS

CORES DE FUNDO

A equipe de Design e Arquitetura da Fábrica de Formas possui uma paleta de cores que combinam com a maioria dos ambientes e contemplam os principais tons do círculo cromático, além de cores pastéis, tons de cinza e o revestimento amadeirado.

Caso queira um projeto com cores personalizadas, entre em contato com a nossa equipe e conheça todas as possibilidades.



AMADEIRADO*
Somente áreas internas

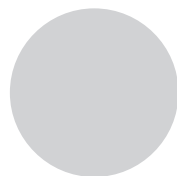

LUA CHEIA

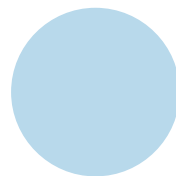

CÉU

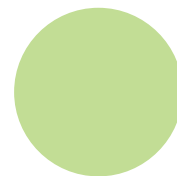

PISTACHE

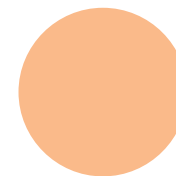

PAPAYA

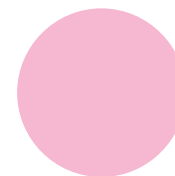

ALGODÃO DOCE

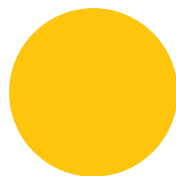

MARACUJÁ

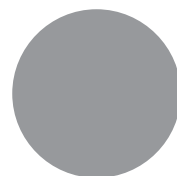

NEBLINA

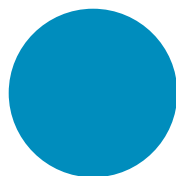

OCEANO



LIMÃO

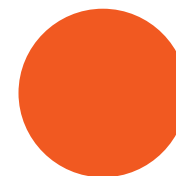

MIMOSA

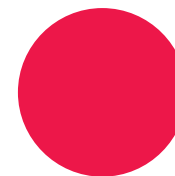

**FÁBRICA
DE FORMAS**

CORES DAS AGARRAS



BRANCO



CINZA



AZUL CANDY



AZUL



VERDE



AMARELO



LARANJA



INSPIRAÇÃO

Projeto:

Arq. Cássia Zonato (@cassiazonato.arq)

PAINÉIS TRIANGULARES

Os painéis triangulares unem personalidade e versatilidade! Com eles, é possível criar composições visuais muito atraentes, integrando-se perfeitamente à decoração do espaço. Além disso, se adaptam bem a qualquer formato de parede, e permitem que se crie espaços vazios usando o fundo (cor da parede) como um dos elementos da composição. Dê asas à imaginação e crie layouts únicos com os painéis triangulares!



Personalização de cores que se adequam ao seu ambiente;



Auxilia no **desenvolvimento físico e cognitivo** das crianças;



Afasta as crianças das telas, promovendo a **socialização** e a **interatividade**.



Design inovador e seguro para a diversão de toda a família;



Segurança conforme NBR ABNT 16071;



Acabamento garantido por corte automatizado e especializado.



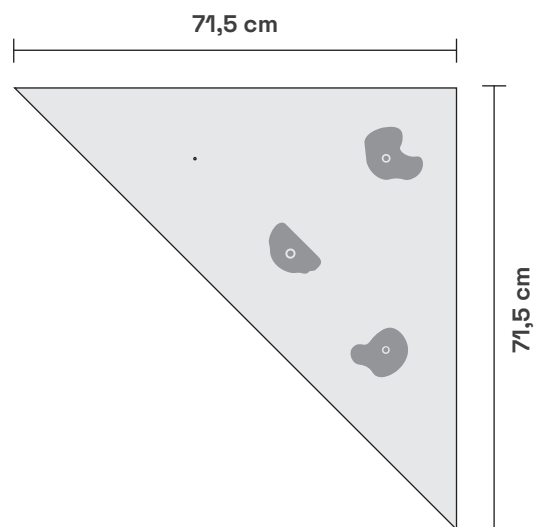

Aprox. 75 cm

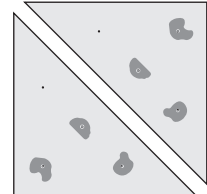
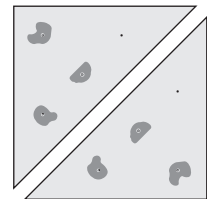
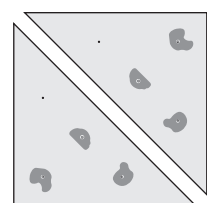

6 painéis

Aprox. 150 cm

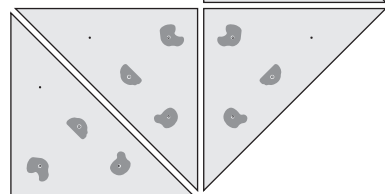
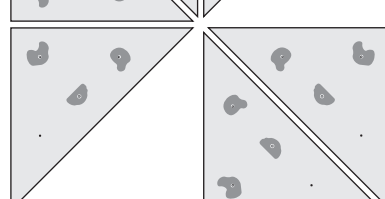
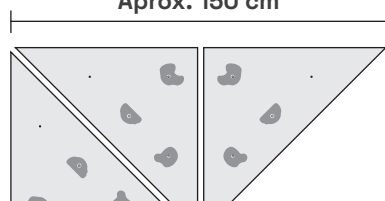

9 painéis

Aprox. 143

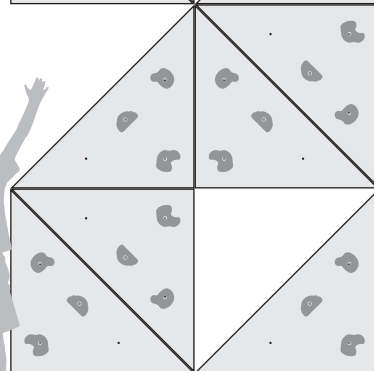
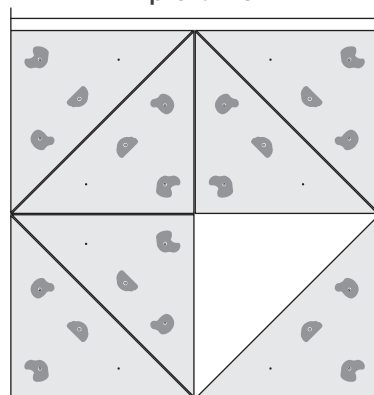

13 painéis

CARACTERÍSTICAS

Os painéis triangulares permitem diversas composições, que se adaptam ao espaço disponível. É possível instalar os painéis com um pouco de distância si, sendo possível cobrir áreas maiores com o mesmo número de peças. Cada painel possui 4 furos, o que possibilita trocar facilmente a posição das agarras e permite inúmeras combinações e novos desafios de tempos em tempos.

ESPECIFICAÇÕES

- FAIXA ETÁRIA (anos) 3+
- CAPACIDADE (kg) 180
- ALTURA DE QUEDA (cm) Variável
- DIMENSÕES C x L (cm) 71,5 x 71,5
- MATERIAIS Compensado Naval Certificado 15mm, Resina PE com fragmentos PET
- REVESTIMENTO Verniz Marítimo (amadeirados para área interna) / Tinta Laca (coloridos para área interna) / Tinta PU (coloridos para área externa)
- TIPO DE INSTALAÇÃO Parafuso e bucha em parede de alvenaria
- DISPOSITIVOS DE MONTAGEM (INCLUSOS) 3 agarras, 3 parafusos sextavados de inox, 3 arruelas, 3 porcas-agarras, 6 parafusos 8 mm com bucha (a cada módulo)
- AMBIENTE Interno e Externo

RECOMENDAÇÕES DE SEGURANÇA

- O produto não deve ser utilizado por crianças sem a supervisão de um adulto.
- Não recomendamos alturas maiores de 3 metros por questões de segurança em eventuais quedas.
- Recomendamos o uso dos nossos colchões modulares para amenizar as quedas. [Clique aqui e conheça!](#)



FICOU COM ALGUMA DÚVIDA? PRECISA DE UM PROJETO PERSONALIZADO? ENTRE EM CONTATO!

PAINÉIS TRIANGULARES

CORES DE FUNDO

A equipe de Design e Arquitetura da Fábrica de Formas possui uma paleta de cores que combinam com a maioria dos ambientes e contemplam os principais tons do círculo cromático, além de cores pastéis, tons de cinza e o revestimento amadeirado.

Caso queira um projeto com cores personalizadas, entre em contato com a nossa equipe e conheça todas as possibilidades.



AMADEIRADO*
Somente áreas internas



LUA CHEIA

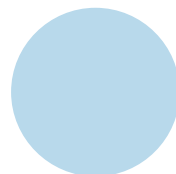

CÉU

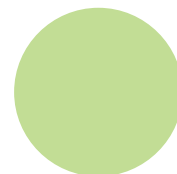

PISTACHE

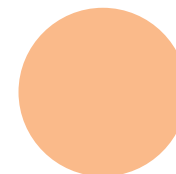

PAPAYA

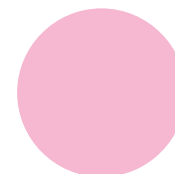

ALGODÃO DOCE

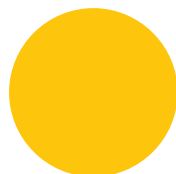

MARACUJÁ

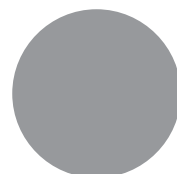

NEBLINA

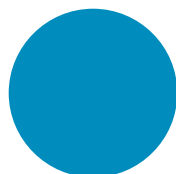

OCEANO



LIMÃO

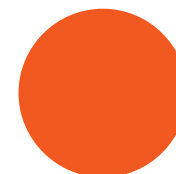

MIMOSA

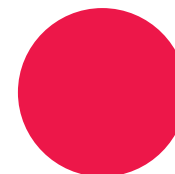

FÁBRICA DE FORMAS

CORES DAS AGARRAS



BRANCO



CINZA



AZUL CANDY



AZUL



VERDE



AMARELO



LARANJA



INSPIRAÇÃO

Fábrica de Formas
[@fabricadeformas]

LINHA YUPI

FÁBRICA
DE FORMAS

A criança aprende e se desenvolve brincando! Por isso, a Linha Yupi foi inteiramente projetada para estimular crianças de diferentes idades a aprimorar suas habilidades físicas, cognitivas e emocionais. Tudo isso com produtos seguros, funcionais e bonitos para deixar o seu ambiente lúdico e agradável para os pequenos!

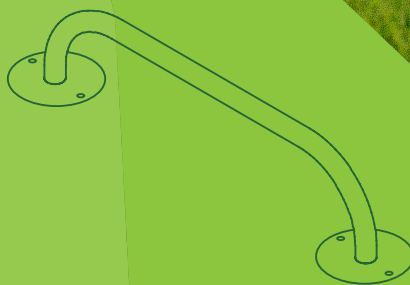
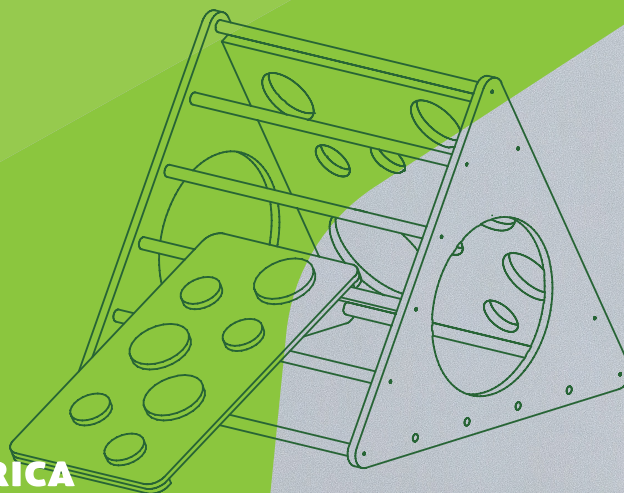

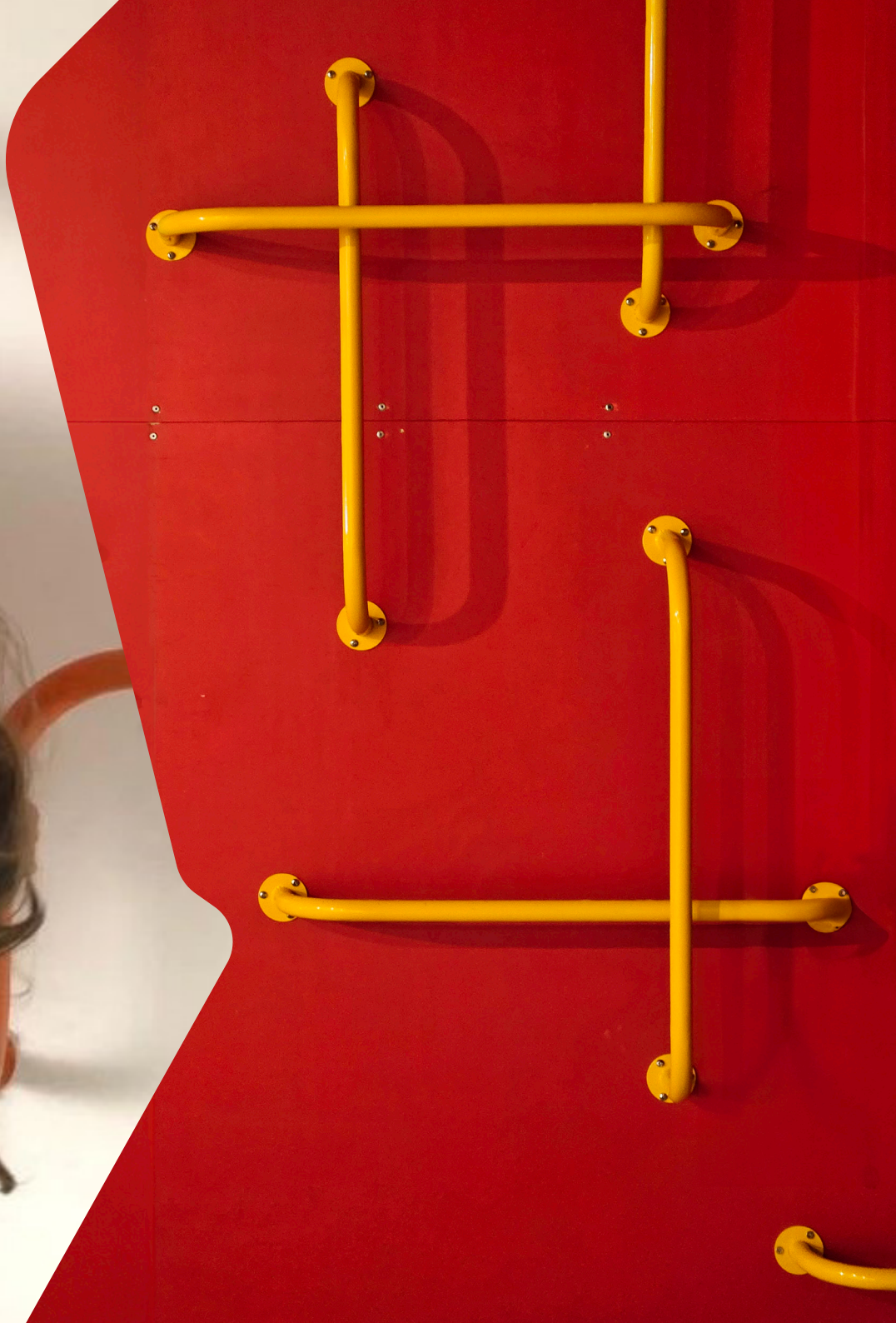

LINHA YUPI > BABY CLIMB (FFRBBC)

BABY CLIMB

O Baby Climb, destinado a crianças de 1 ano ou mais, combina os princípios do método Montessori e do brinquedo Pikler para oferecer experiências de escalada distintas. Cada face escalável apresenta características distintas, promovendo o desenvolvimento motor. Inspirado no Pikler, o design inclui elementos lúdicos como o formato de montanha. Fácil de montar, é uma escolha segura e educativa para pais que buscam o desenvolvimento físico e sensorial de seus filhos.



Materiais de alta **durabilidade, resistência e ergonomia;**

3

Três experiências de escalada progressivas;



Permite **diferentes configurações;**



Montagem DIY **simplificada;**



Segurança conforme NBR ABNT 16071;



Acabamento garantido por corte **automatizado e especializado.**



DIMENSÕES DO PRODUTO

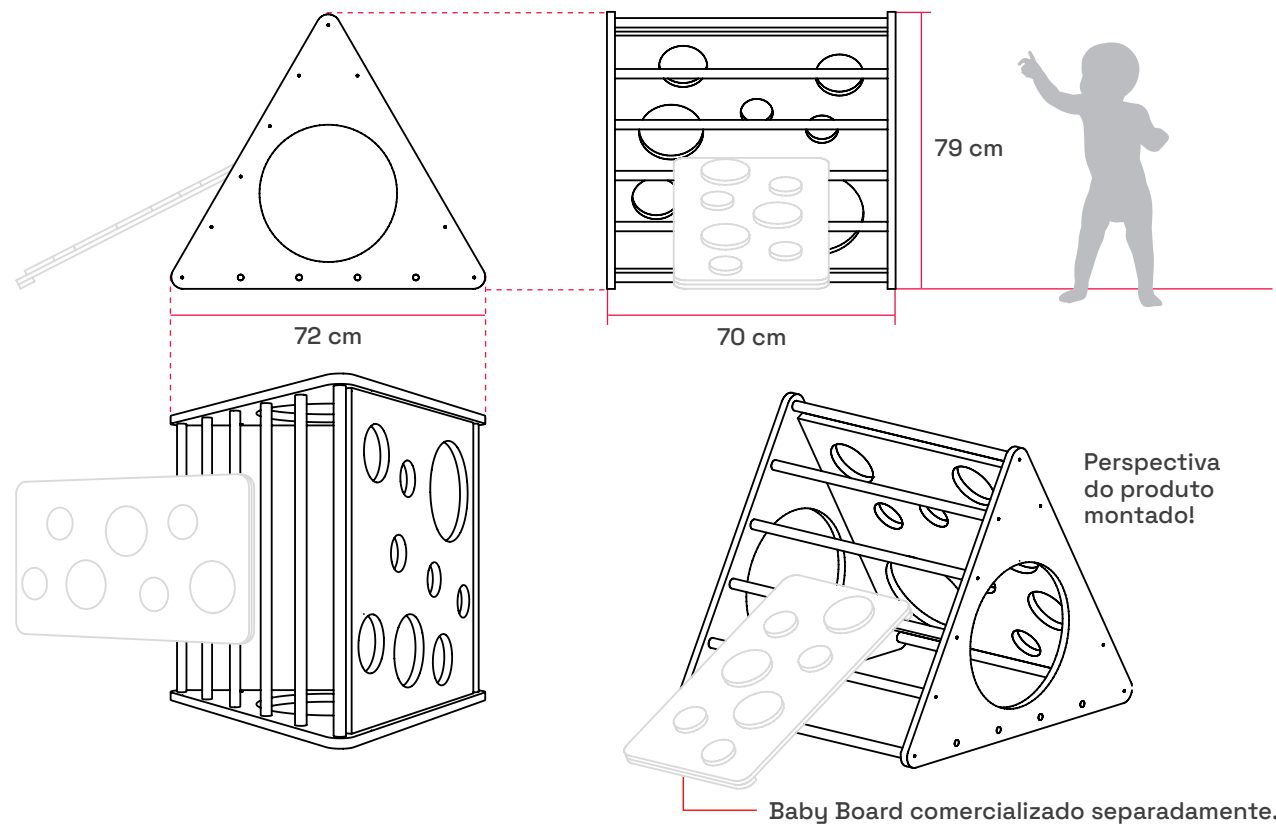

PALETA DE CORES



ESPECIFICAÇÕES

- DIMENSÕES C x P x A (cm) 70 x 72 x 79
- MATERIAIS Madeira compensada de origem sustentável e certificado pelo FSC. madeira pinus, corda Ø8-10mm
- FAIXA ETÁRIA (anos) Até 7 anos
- CAPACIDADE (kg) 50
- ALTURA DE QUEDA (cm) 35
- TIPO DE INSTALAÇÃO Piso emborrachado, grama, areia, tapete
- ACABAMENTOS Verniz stein incolor nas partes amadeiradas e pintura laca nas partes coloridas.
- DISPOSITIVOS DE MONTAGEM (INCLUSOS) 6x parafusos allen (sextavado interno) + 1x chave allen 4mm
- AMBIENTE Interno

RECOMENDAÇÕES DE SEGURANÇA

- Embora seja essencial conceder às crianças a liberdade de explorar o Baby Climber de maneira independente e em seu próprio ritmo, é igualmente crucial oferecer supervisão e apoio constante. Recomendamos não deixar as crianças sozinhas durante essa atividade para garantir a segurança e proporcionar uma experiência de aprendizado guiada.

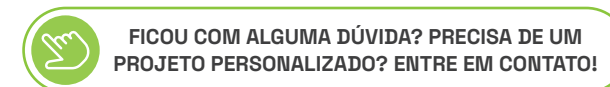

BABY BOULDER

O Baby Boulder é um equipamento de escalada projetado para crianças de 1 a 7 anos, proporcionando uma experiência única de subida através de barras, estimulando habilidades motoras e sensoriais. Seu design inovador em formato de bloco de pedra, ou boulder, oferece uma abordagem diferenciada, enquanto a montagem fácil, com encaixes pré-determinados e manual detalhado, garante uma instalação descomplicada, proporcionando uma atividade segura e envolvente para as crianças.



Excelente **custo/benefício**;



Materiais de alta **durabilidade, resistência e ergonomia**;



Montagem DIY simplificada, que proporciona momentos de conexão entre crianças e responsáveis;



Segurança conforme NBR ABNT 16071;



Acabamento garantido por corte **automatizado e especializado**.



DIMENSÕES DO PRODUTO

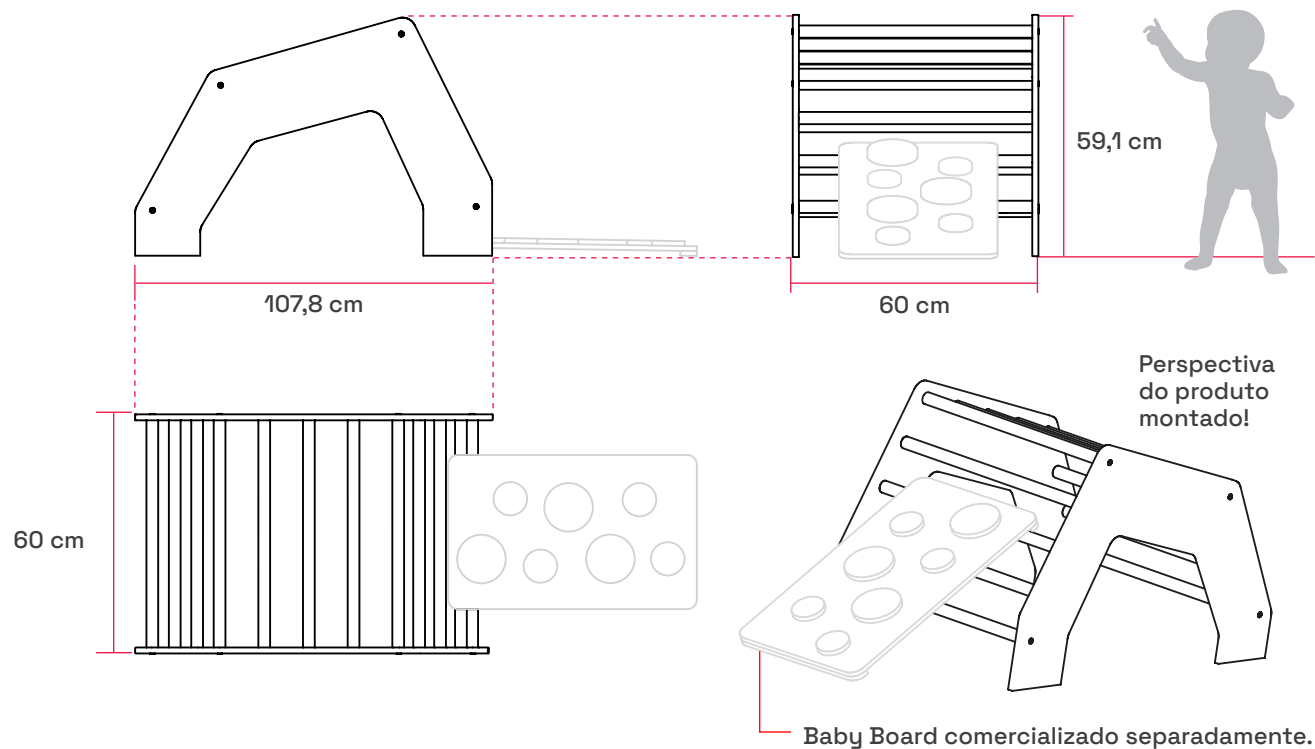

ESPECIFICAÇÕES

- DIMENSÕES C x P x A (cm) 107,8 x 60 x 59,1
- MATERIAIS Madeira compensada de origem sustentável e certificado pelo FSC.
- FAIXA ETÁRIA (anos) Até 7 anos
- CAPACIDADE (kg) 50
- ALTURA DE QUEDA (cm) 35
- TIPO DE INSTALAÇÃO Piso emborrachado, grama, areia, tapete
- ACABAMENTOS Verniz stein incolor nas partes amadeiradas e pintura laca nas partes coloridas
- DISPOSITIVOS DE MONTAGEM (INCLUSOS) 6x parafusos allen (sextavado interno) + 1x chave allen 4mm
- AMBIENTE Interno

PALETA DE CORES



OCEANO



LIMÃO



MIMOSA

RECOMENDAÇÕES DE SEGURANÇA

- Embora seja essencial conceder às crianças a liberdade de explorar o Baby Boulder de maneira independente e em seu próprio ritmo, é igualmente crucial oferecer supervisão e apoio constante. Recomendamos não deixar as crianças sozinhas durante essa atividade para garantir a segurança e proporcionar uma experiência de aprendizado guiada.



FICOU COM ALGUMA DÚVIDA? PRECISA DE UM PROJETO PERSONALIZADO? ENTRE EM CONTATO!

LINHA YUPI > BABY Board (FFRBBO)

BABY BOARD

O Baby Board é um acessório que funciona em conjunto com o nosso Baby Climb e Baby Boulder! Pode ser utilizado também com outros objetos de casa, apoiado em sofás, poltronas e em outros móveis. Foi projetado para crianças de 1 a 7 anos, proporcionando o controle de equilíbrio, coordenação motora e lateralidade. Pode ser usado em diferentes inclinações para proporcionar experiências diferentes e cada vez mais desafiadoras!



Materiais de alta durabilidade, resistência e ergonomia;



Pode ser utilizado com outros móveis e brinquedos como apoio;



Não necessita montagem;



Segurança conforme NBR ABNT 16071;



Acabamento garantido por corte automatizado e especializado.



DIMENSÕES DO PRODUTO

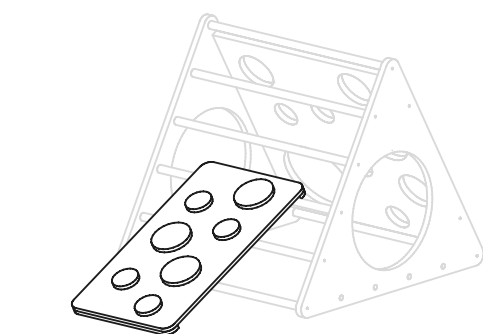
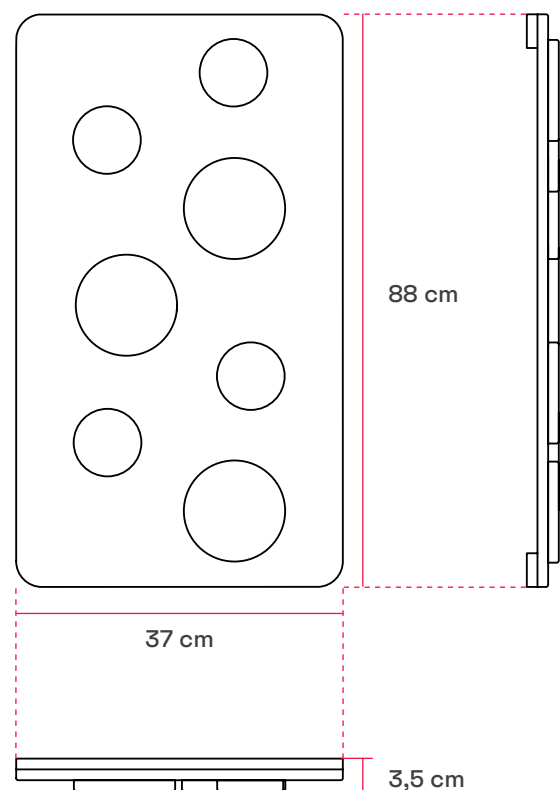

Baby Board sendo utilizado com o Baby Climb

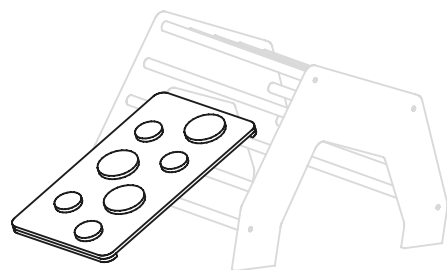

Baby Board sendo utilizado com o Baby Boulder

ESPECIFICAÇÕES

- DIMENSÕES C x P x A (cm) 88 x 37x 3,5
- MATERIAIS Madeira compensada de origem sustentável e certificado pelo FSC.
- FAIXA ETÁRIA (anos) Até 7 anos
- CAPACIDADE (kg) 50
- ALTURA DE QUEDA (cm) Variável
- TIPO DE INSTALAÇÃO Piso emborrachado, grama, areia, tapete
- ACABAMENTOS Verniz stein incolor nas partes amadeiradas e pintura laca nas partes coloridas
- DISPOSITIVOS DE MONTAGEM (INCLUSOS) O produto é comercializado montado e pronto para uso
- AMBIENTE Interno

PALETA DE CORES

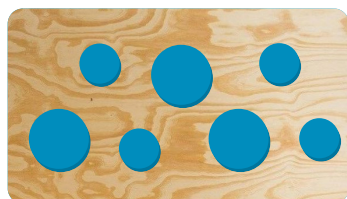

OCEANO

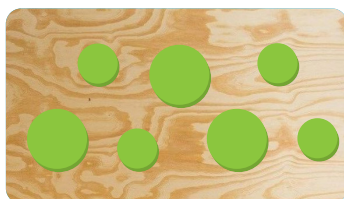

LIMÃO

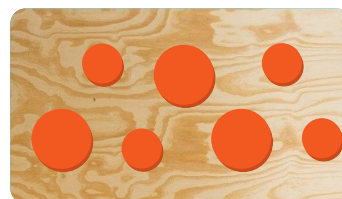

MIMOSA

RECOMENDAÇÕES DE SEGURANÇA

- Embora seja essencial conceder às crianças a liberdade de explorar o Baby Board de maneira independente e em seu próprio ritmo, é igualmente crucial oferecer supervisão e apoio constante. Recomendamos não deixar as crianças sozinhas durante essa atividade para garantir a segurança e proporcionar uma experiência de aprendizado guiada.



FICOU COM ALGUMA DÚVIDA? PRECISA DE UM PROJETO PERSONALIZADO? ENTRE EM CONTATO!

BARRA RETA

As barras retas foram projetadas para proporcionar benefícios funcionais e estéticos. Além de adicionar formas e cores vibrantes e divertidas aos ambientes infantis, oferecem inúmeros benefícios para o desenvolvimento motor e cognitivo das crianças.

Também destaca-se por sua versatilidade ao atender diversas áreas funcionais para adultos, como espaços fitness, academias, ginásios, salas de alongamento e muitos outros.



Equipamento de treino **versátil e seguro**;



Design **dinâmico e atrativo**, estimula a **imaginação** das crianças;



Montagem fácil e ajustável, adapta-se a diferentes idades e níveis de habilidade;



Promove **desenvolvimento motor**, **fortalecimento muscular** e **equilíbrio**;



Seguro para crianças e adultos;



Ideal para atividades **recreativas e esportivas**, proporcionando **diversão** e **desafios** fitness.



DIMENSÕES DO PRODUTO

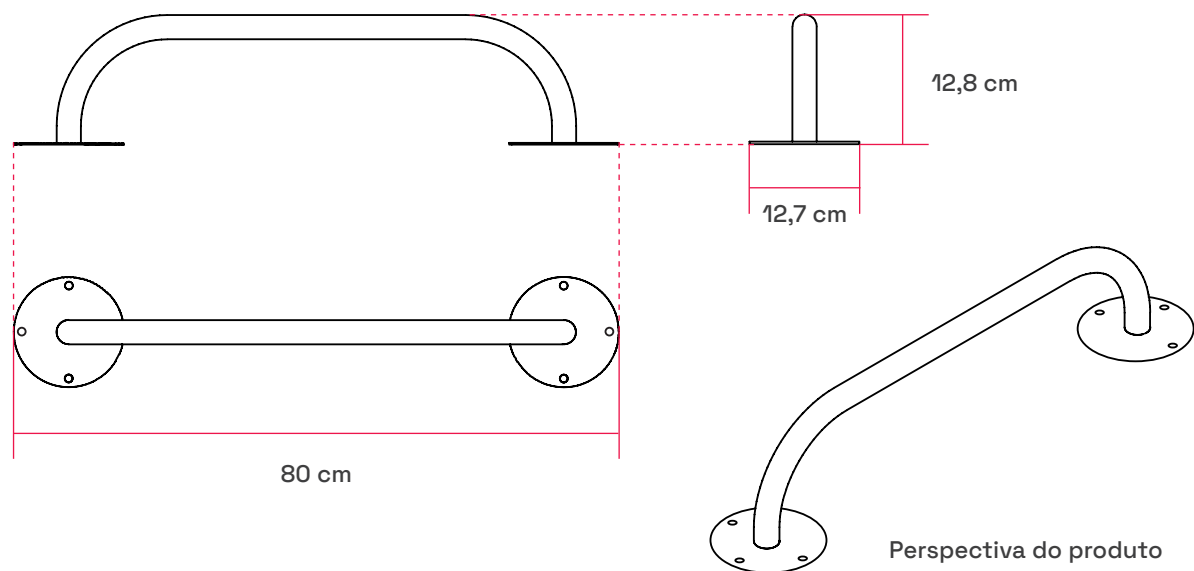

ESPECIFICAÇÕES

- DIMENSÕES C x P x A (cm) 80 x 12,7 x 12,8
- MATERIAIS Aço com pintura eletrostática
- FAIXA ETÁRIA (anos) 3+
- CAPACIDADE (kg) 180
- ALTURA DE QUEDA (cm) Variável
- TIPO DE INSTALAÇÃO Piso emborrachado, grama, areia, tapete
- DISPOSITIVOS DE MONTAGEM (INCLUSOS) 6x parafusos Phillips em inox + 6x Buchas de nylon
- AMBIENTE Interno e Externo

PALETA DE CORES



RECOMENDAÇÕES DE SEGURANÇA

- Recomendamos o espaçamento mínimo de 25 cm entre cada barra.
- Cada barra inclui parafusos e buchas, mas a instalação pode requerer métodos adicionais, como chumbadores, sendo altamente recomendado consultar nossa equipe ou um especialista antes de proceder.



FICOU COM ALGUMA DÚVIDA? PRECISA DE UM PROJETO PERSONALIZADO? ENTRE EM CONTATO!

BARRA CURVA

As barras curvas foram projetadas para proporcionar benefícios funcionais e estéticos. Além de adicionar formas e cores vibrantes e divertidas aos ambientes infantis, oferecem inúmeros benefícios para o desenvolvimento motor e cognitivo das crianças.

Também destaca-se por sua versatilidade ao atender diversas áreas funcionais para adultos, como espaços fitness, academias, ginásios, salas de alongamento e muitos outros.



Equipamento de treino **versátil e seguro**;



Design **dinâmico e atrativo**, estimula a **imaginação** das crianças;



Montagem fácil e ajustável, adapta-se a diferentes idades e níveis de habilidade;



Promove **desenvolvimento motor**, **fortalecimento muscular** e **equilíbrio**;



Seguro para crianças e adultos;



Ideal para atividades **recreativas e esportivas**, proporcionando **diversão** e **desafios** fitness.



DIMENSÕES DO PRODUTO

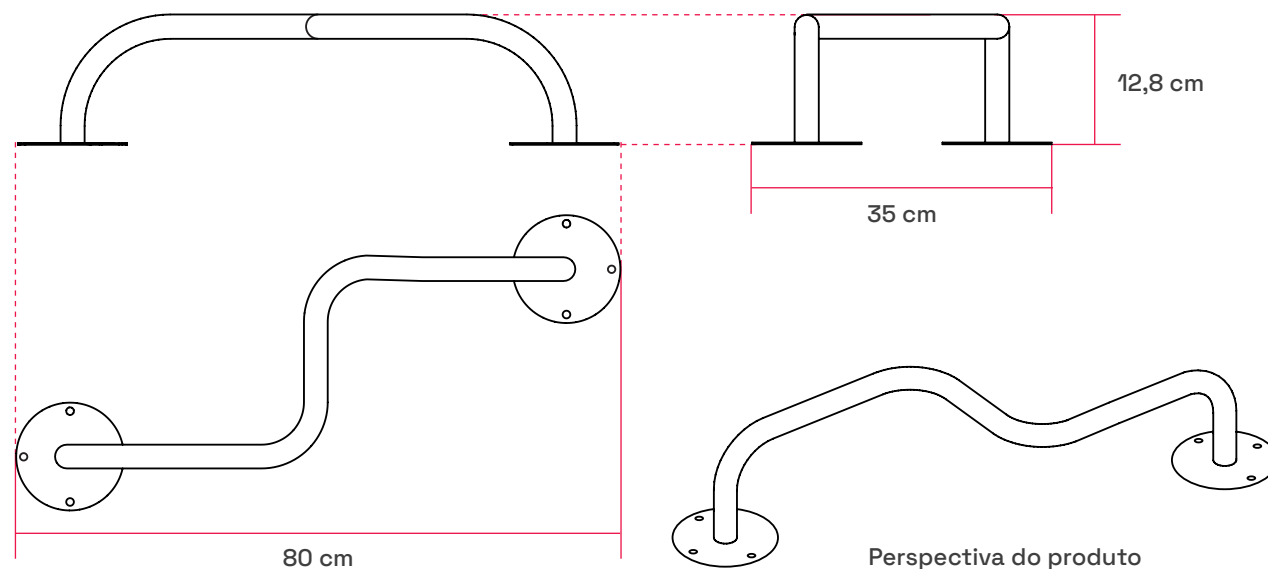

ESPECIFICAÇÕES

- DIMENSÕES C x P x A (cm) 70 x 35x 12,8
- MATERIAIS Aço com pintura eletrostática
- FAIXA ETÁRIA (anos) 3+
- CAPACIDADE (kg) 180
- ALTURA DE QUEDA (cm) Variável
- TIPO DE INSTALAÇÃO Piso emborrachado, grama, areia, tapete
- DISPOSITIVOS DE MONTAGEM (INCLUSOS) 6x parafusos Phillips em inox + 6x Buchas de nylon
- AMBIENTE Interno e Externo

PALETA DE CORES

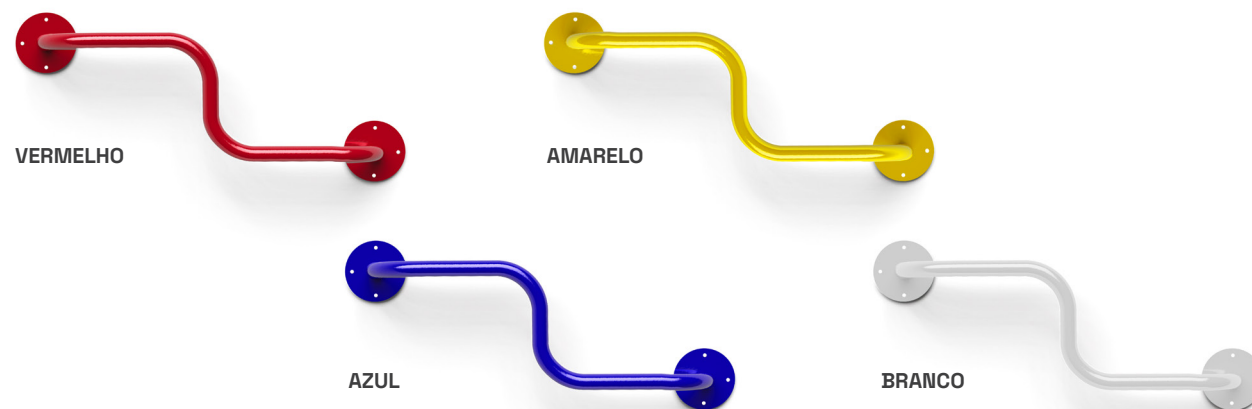

RECOMENDAÇÕES DE SEGURANÇA

- Recomendamos o espaçamento mínimo de 25 cm entre cada barra.
- Cada barra inclui parafusos e buchas, mas a instalação pode requerer métodos adicionais, como chumbadores, sendo altamente recomendado consultar nossa equipe ou um especialista antes de proceder.

 FICOU COM ALGUMA DÚVIDA? PRECISA DE UM PROJETO PERSONALIZADO? ENTRE EM CONTATO!

PALETA DE CORES

A equipe de Design e Arquitetura da Fábrica de Formas criou uma paleta que contempla as principais cores do círculo cromático, e a partir delas, cores pastéis e cores escurecidas.

Criou-se também uma paleta de tons de cinza, que combinadas com as cores, criam produtos e projetos modernos e personalizados.







 +55 [41] 9874 2840

 contato@fabricadeformas.com.br

WWW.FABRICADEFORMAS.COM.BR